

Перв. примен.

Справ. №

Подп. и дата

Инв. № дробл.

Взам. инв. №

Подп. и дата

Инв. № подл.

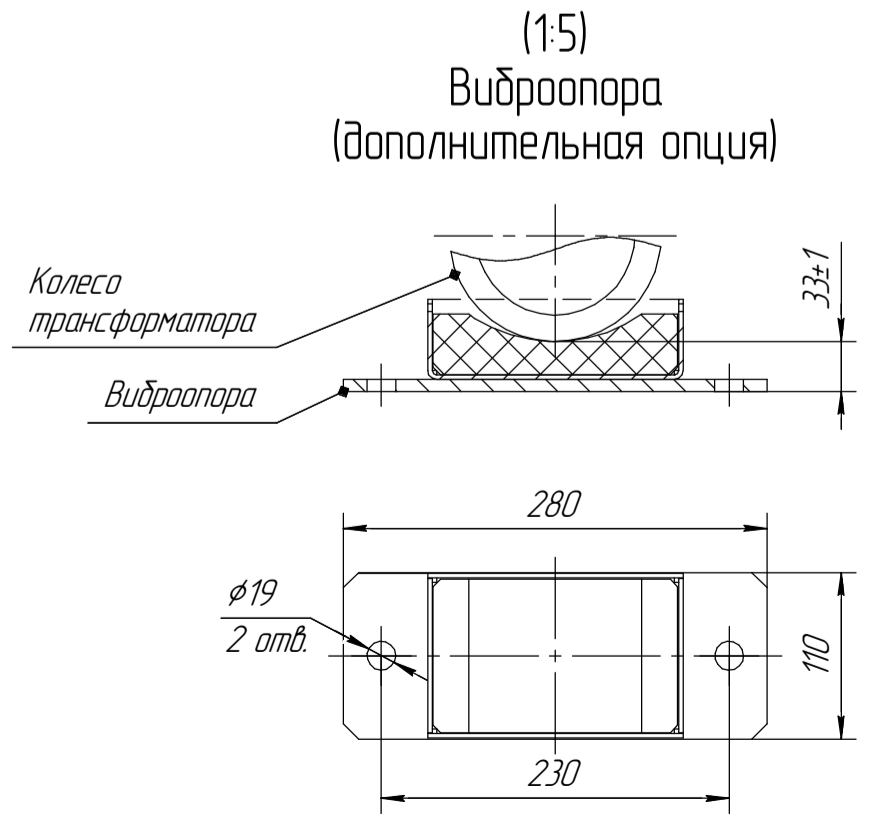
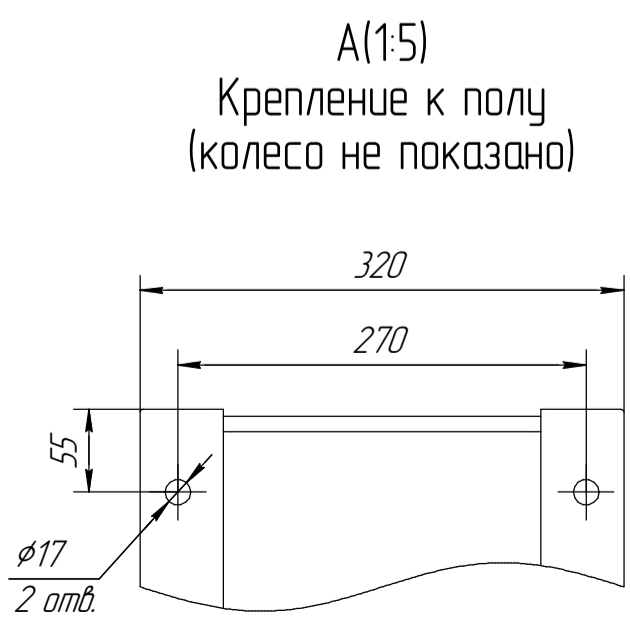
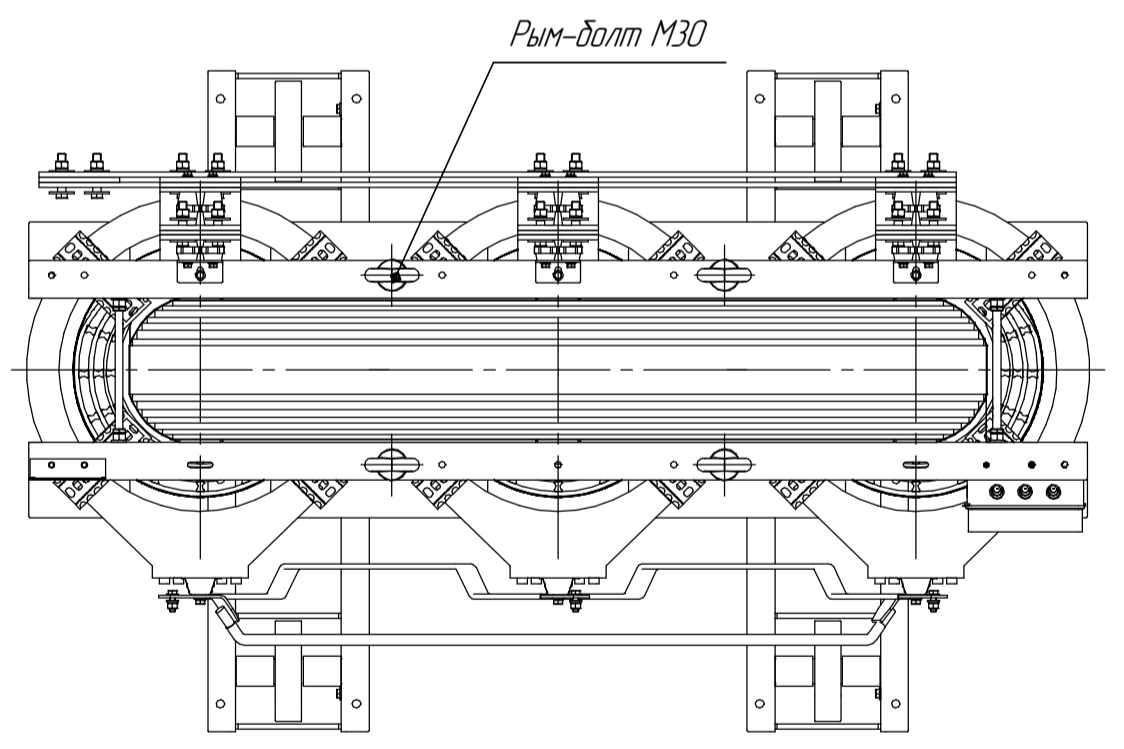
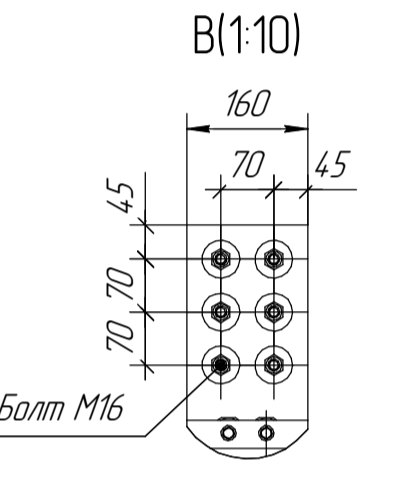
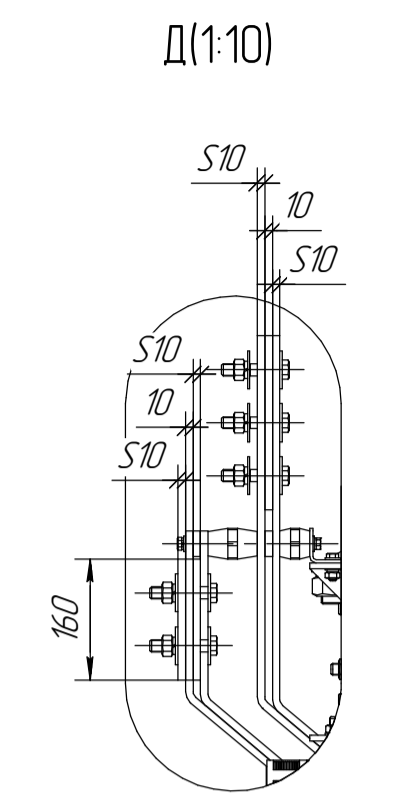
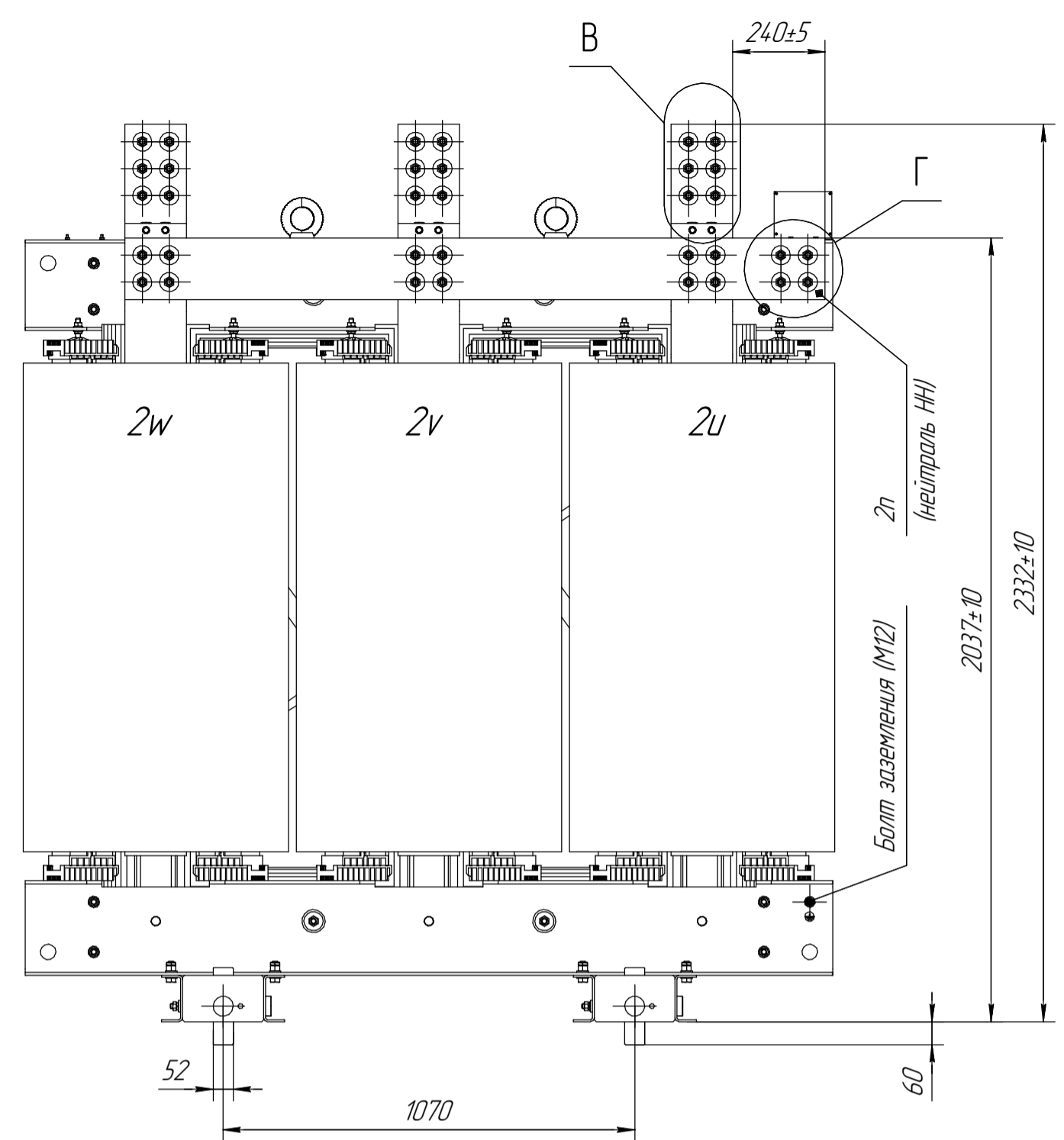
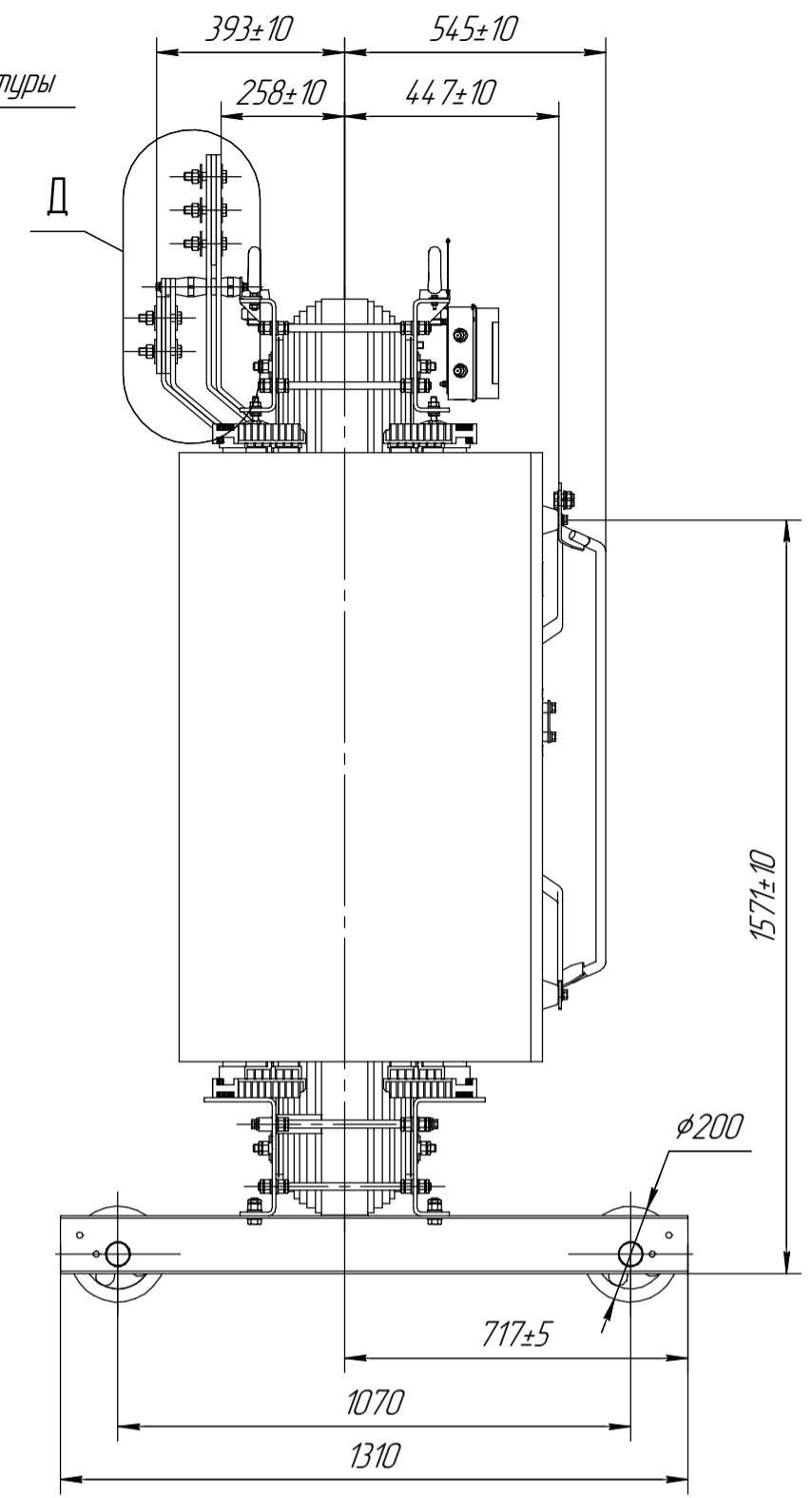
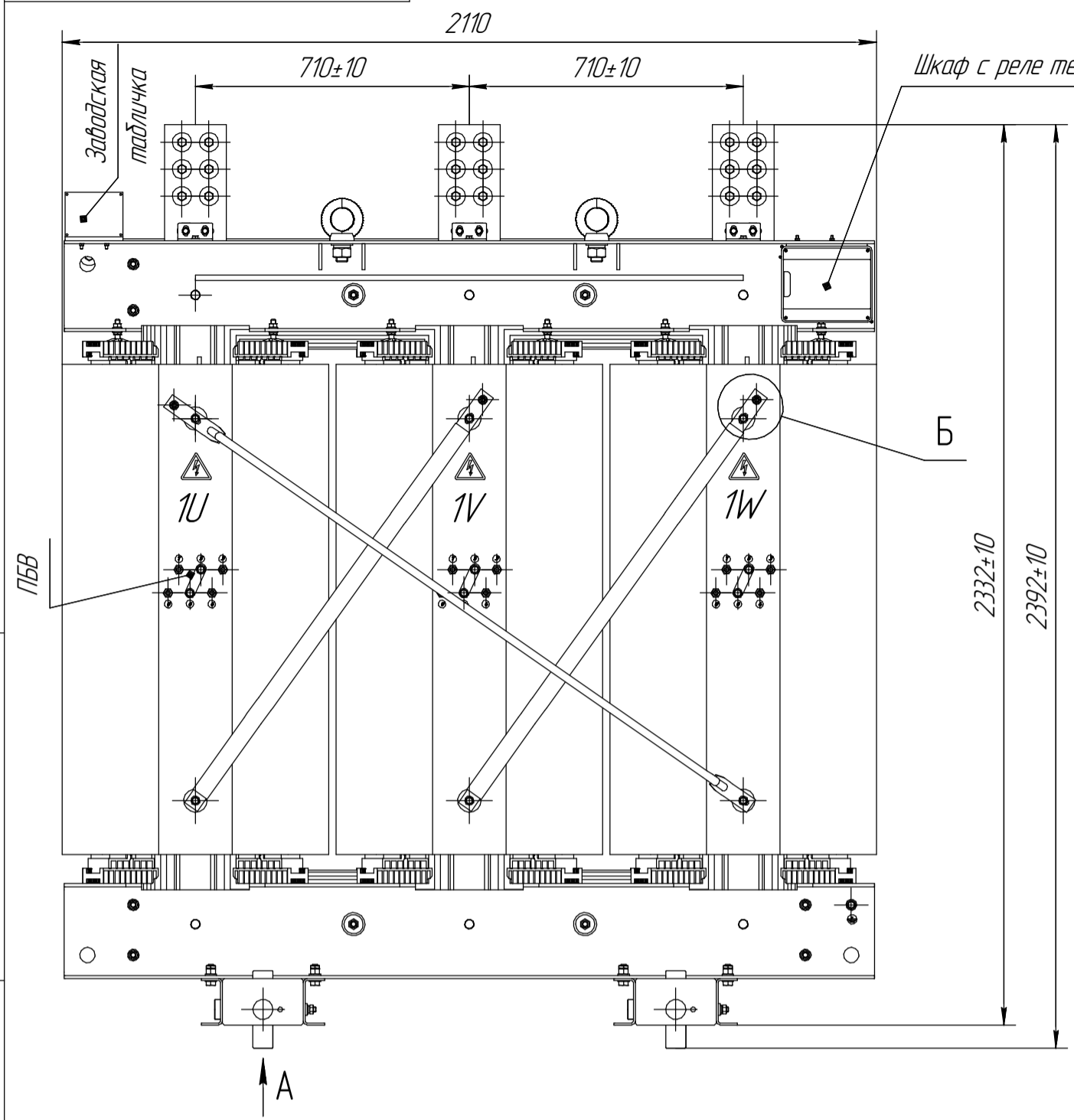

(1:20) Схема соединения обмоток Y/Yn-0

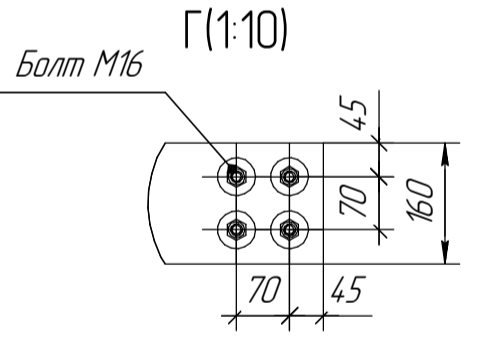
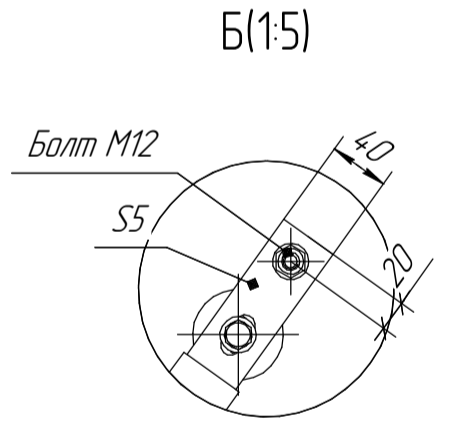
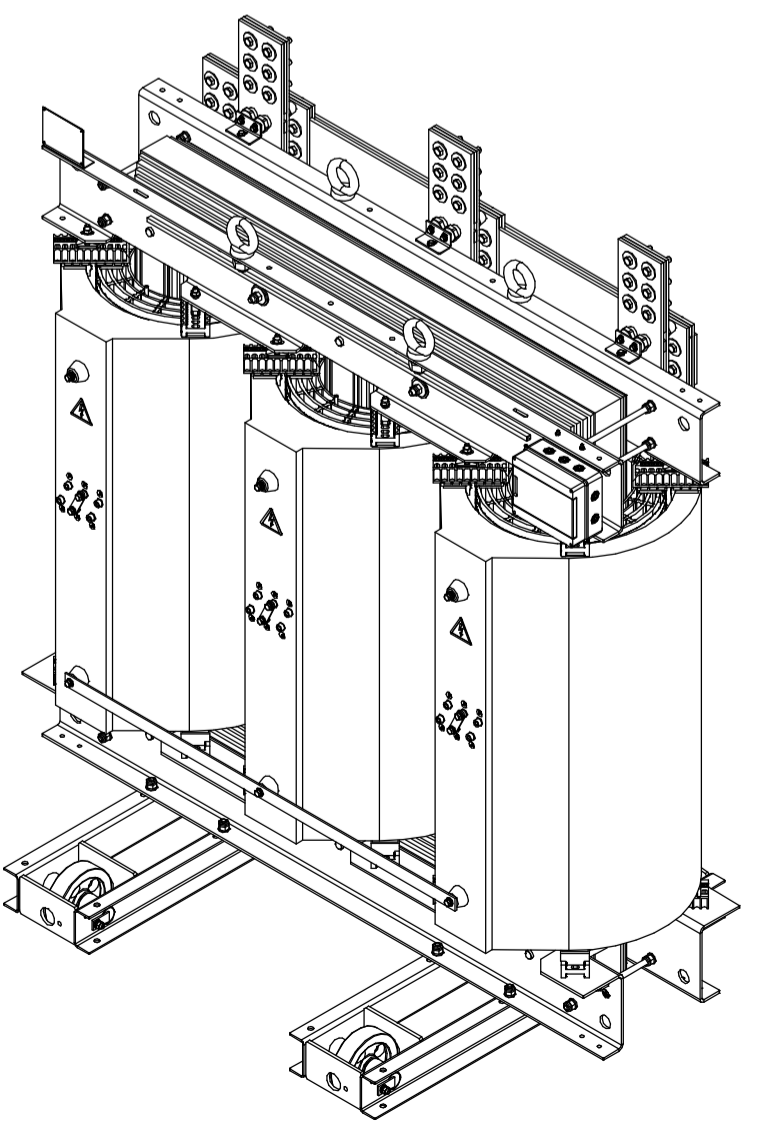

1 Размеры для справок
2 Габаритно-присоединительные размеры соответствуют трансформаторам с номинальным напряжением 6...10,5/0,4 кВ; Ukз=8%, со схемами соединения Y/Yn, D/Yn, со степенью защиты IP00; материал обмоток - AL.

				АФИП-2.672331.198 ГЧ			
				ТЛС-3150			
				Габаритный чертеж			
Изм.	Лист	№ докум.	Подп.	Дата	Лит.	Масса	Масштаб
		Васильев		26.11.2024		5544	1:15
Проб.	Лабрентьев				Лист	Листов 1	
Т.контр.							
Н.контр.							
Утв.	Майков						